	Министерство образования и науки Кыргызской Республики	Шифр документа: УК 01	СМК ОМК Бишкекского международного медицинского института РК - 004
	Бишкекский международный медицинский институт		
	СИСТЕМА МЕНЕДЖМЕНТА КАЧЕСТВА		
	Руководство по качеству		стр. 1 из 47

СОГЛАСОВАНО

Решением Совета по качеству,
 Протокол № 5 от 19.01.2024 г.



РУКОВОДСТВО ПО КАЧЕСТВУ

СМК-УК РК-01-004-2024

Бишкек 2024

	Министерство образования и науки Кыргызской Республики	Шифр документа: УК 01	СМК ОМК Бишкекского международного медицинского института РК - 004
	Бишкекский международный медицинский институт		
	СИСТЕМА МЕНЕДЖМЕНТА КАЧЕСТВА		
	Руководство по качеству	стр. 2 из 46	

СОДЕРЖАНИЕ

1	НАЗНАЧЕНИЕ И ОБЛАСТЬ ПРИМЕНЕНИЯ	6
2	КРАТКАЯ ХАРАКТЕРИСТИКА БММИ	6
3	НОРМАТИВНЫЕ ССЫЛКИ	7
4	ТЕРМИНЫ И ОПРЕДЕЛЕНИЯ	7
5	СРЕДА ОРГАНИЗАЦИИ	8
	5.1. Понимание организации и ее среды.	
	5.2. Понимание потребностей и ожиданий заинтересованных сторон.	
	5.3. Определение области применения системы менеджмента качества.	
	5.4. Система менеджмента качества и ее процессы.	
6	ЛИДЕРСТВО	12
	6.1. Лидерство и приверженность.	
	6.2. Политика.	
	6.3. Функции, ответственность и полномочия в организации.	
7	ПЛАНИРОВАНИЕ	14
	7.1. Действия в отношении рисков и возможностей.	
	7.2. Цели в области качества и планирование их достижения.	
	7.3. Планирование изменений.	
8	СРЕДСТВА ОБЕСПЕЧЕНИЯ	16
	8.1. Ресурсы.	
	8.2. Компетентность.	
	8.3. Осведомленность.	
	8.4. Взаимодействия.	
	8.5. Документированная информация.	
9	ДЕЯТЕЛЬНОСТЬ	23
	9.1. Планирование и управление деятельностью.	
	9.2. Требования к продукции и услугам.	
	9.3. Проектирование и разработка продукции и услуг.	
	9.4. Управление процессами, продукцией и услугами, поставляемыми внешними поставщиками.	
	9.5. Производство продукции и предоставление услуг.	
	9.6. Выпуск услуг.	
	9.7. Управление несоответствующими результатами процессов.	
10	ОЦЕНКА РЕЗУЛЬТАТОВ ДЕЯТЕЛЬНОСТИ	32

	Министерство образования и науки Кыргызской Республики	Шифр документа: УК 01	СМК ОМК Бишкекского международного медицинского института РК - 004
	Бишкекский международный медицинский институт		
	СИСТЕМА МЕНЕДЖМЕНТА КАЧЕСТВА		
	Руководство по качеству	стр. 3 из 46	

10.1. Мониторинг, измерение, анализ и оценка.

10.2 Внутренний аудит.

10.3. Анализ со стороны руководства.

11	УЛУЧШЕНИЕ	36
12	УПРАВЛЕНИЕ РУКОВОДСТВОМ ПО КАЧЕСТВУ	36
	12.1. Учет и рассылка.	
	12.2. Ответственность.	
	12.3. Изменение.	
	12.4. Хранение.	
13	ИЗМЕНЕНИЯ. ЛИСТ РЕГИСТРАЦИИ ИЗМЕНЕНИЙ	37
14	СВЕДЕНИЯ О ДОКУМЕНТЕ. ПРИЛОЖЕНИЯ.	38

	Министерство образования и науки Кыргызской Республики	Шифр документа: УК 01	СМК ОМК Бишкекского международного медицинского института РК - 004
	Бишкекский международный медицинский институт		
	СИСТЕМА МЕНЕДЖМЕНТА КАЧЕСТВА		
	Руководство по качеству		стр. 4 из 46

АББРЕВИАТУРА:

ВОК	– выпускник, обладающий компетенцией;
ВУЗ	– высшее учебное заведение;
ГАК	– государственная аттестационная комиссия;
ГОС	– государственный образовательный стандарт;
ДР	– департамент развития;
КД	– корректирующее действие;
МИ	– методическая инструкция;
ОО	– образовательная организация;
НИР	– научно-исследовательская работа;
ОМК	– отдел менеджмента качества;
ОМС	– отдел международного сотрудничества;
ОНИ	– отдел науки и исследований;
ОРД	– отдел регламента и делопроизводства;
ОРЧР	– отдел развития человеческих ресурсов;
ОП	– описание процессов;
ОРТ	– общереспубликанский тест;
Первый проректор	– первый проректор по образовательной и воспитательной работе, развитию государственного языка;
Проректор по ЛНР	– проректор по лечебной и научной работе;
ППС	– профессорско-преподавательский состав;
РК	– руководство по качеству;
СМК	– система менеджмента качества;
СК	– совет по качеству;

	Министерство образования и науки Кыргызской Республики	Шифр документа: УК 01	СМК ОМК Бишкекского международного медицинского института РК - 004
	Бишкекский международный медицинский институт		
	СИСТЕМА МЕНЕДЖМЕНТА КАЧЕСТВА		
	Руководство по качеству	стр. 5 из 46	

- СН – совет по науке;
- СП – структурные подразделения;
- ССД – сектор студенческого делопроизводства;
- УВП – учебно-вспомогательный персонал;
- УМК – учебно-методическая комиссия;
- УМКД – учебно-методический комплекс дисциплины;
- УМО – учебно-методические объединение;
- УМО – учебно-методический отдел;
- УМПК – учебно-методические профильные комитеты
- УМС – учебно-методический совет;
- ФЭО – финансово-экономический отдел.

	Министерство образования и науки Кыргызской Республики	Шифр документа: УК 01	СМК ОМК Бишкекского международного медицинского института РК - 004
	Бишкекский международный медицинский институт		
	СИСТЕМА МЕНЕДЖМЕНТА КАЧЕСТВА		
	Руководство по качеству	стр. 6 из 46	

1. НАЗНАЧЕНИЕ И ОБЛАСТЬ ПРИМЕНЕНИЯ.

Руководство по качеству Бишкекского международного медицинского института разработано в соответствии с требованиями ГОС, ISO 9001, ISO 45001 и ISO 21001. РК содержит: общее описание системы менеджмента качества и предназначено для демонстрации возможностей БММИ по подготовке выпускников, отвечающих требованиям потребителей и установленным к ним обязательным требованиям государственных образовательных стандартов.

Настоящее РК распространяется на руководителей и сотрудников структурных подразделений БММИ, руководящих, выполняющих и проверяющих работу, которая непосредственно влияет на качество подготовки обучающихся БММИ.

Построение разделов настоящего РК соответствует разделам ГОС, ISO 9001, ISO 45001 и ISO 2100.

СМК БММИ является средством для достижения политики и целей в области качества, обеспечивает подтверждение его способности оказывать качественные образовательные услуги в соответствии с установленными требованиями заинтересованных сторон. Область применения СМК БММИ распространяется на:

- разработку и предоставление образовательных услуг в сфере высшего профессионального образования;
- разработку и реализацию программ дополнительного образования;
- профессиональные программы.

Результативная деятельность БММИ обеспечена соответствующими государственными лицензиями на образовательную деятельность, государственной аттестацией, национальной и международной аккредитациями, наличием квалифицированного педагогического состава и соответствующей инфраструктурой.

2. КРАТКАЯ ХАРАКТЕРИСТИКА БММИ.

БММИ является частным образовательным учреждением высшего образования, реализующим программы высшего профессионального образования, дополнительные образовательные программы, а также профессиональные программы послевузовского медицинского образования. В соответствии с лицензией на осуществление образовательной деятельности БММИ имеет право предоставлять образовательные услуги по программам:

- высшее профессиональное образование (специалитет) Подготовка медицинских работников высшей квалификации по специальностям: «Лечебное дело» (6 лет/5 лет);
- Программы подготовки научных и научно-педагогических кадров.

БММИ - высшее учебное заведение, объединяющее вокруг себя научно-производственную, учебную и социокультурную зоны для обеспечения

	Министерство образования и науки Кыргызской Республики	Шифр документа: УК 01	СМК ОМК Бишкекского международного медицинского института РК - 004
	Бишкекский международный медицинский институт		
	СИСТЕМА МЕНЕДЖМЕНТА КАЧЕСТВА		
	Руководство по качеству	стр. 7 из 46	

опережающей профессиональной подготовки и переподготовки медицинских специалистов (от врача до доктора наук) и непрерывного инновационного цикла, практического использования научных достижений, коммерциализации результатов НИР. БММИ также осуществляет проведение фундаментальных и прикладных исследований в области здравоохранения, медицинскую деятельность, дополнительные образовательные услуги и иные виды деятельности (административная, финансовая, хозяйственная, социальная и др.).

Организационная структура управления БММИ представлена в отдельном документе. В состав БММИ входят кафедры, деканат, факультет, учебно-научные-лечебные подразделения, департамент, отделы, служба согласно требованиям Закона КР «Об образовании».

Имущественный комплекс БММИ включает объекты, объединённые в единый комплекс. Для качественной организации и проведения учебно-воспитательного, научно-инновационного процессов в БММИ создана достаточная учебно-материальная база: современные учебные корпуса, аудитории, учебные и научные лаборатории, общежитие, спортивные сооружения и клиники. БММИ активно развивает международное сотрудничество по следующим направлениям: обучение иностранных студентов; обмен обучающимися по программам академической мобильности (прохождение практик; обмен преподавателями для проведения лекций; стажировки и совместные НИР; участие в международных научно-практических конференциях и образовательных проектах; публикации совместных научных и образовательных материалов и др.).

БММИ социально-ориентированный вуз, который обеспечивает дополнительную социальную защиту сотрудников и обучающихся через разнообразные социальные программы и поддержку.

3. НОРМАТИВНЫЕ ССЫЛКИ.

При разработке настоящего РК были учтены требования: законодательства Кыргызской Республики (Закон «Об образовании» КР, Государственные стандарты высшего и среднего профессионального образования, Постановления Правительства КР и др. документы); международных стандартов ISO 9001, ISO 45001 и ISO 21001; миссии, политики и целей в области качества; локальных нормативных актов БММИ (Устав и другие документы БММИ).

4. ТЕРМИНЫ И ОПРЕДЕЛЕНИЯ.

В настоящем Руководстве по качеству применяются термины и определения данные в ГОС, ISO 9001, ISO 45001 и ISO 21001:

- **государственный образовательный стандарт** - документ, определяющий обязательный минимум содержания основных образовательных программ,

	Министерство образования и науки Кыргызской Республики	Шифр документа: УК 01	СМК ОМК Бишкекского международного медицинского института РК - 004
	Бишкекский международный медицинский институт		
	СИСТЕМА МЕНЕДЖМЕНТА КАЧЕСТВА		
	Руководство по качеству	стр. 8 из 46	

- максимальный объем учебной нагрузки обучающихся, требования к уровню подготовки выпускников;*
- **образовательная программа** - документ (совокупность документов), который определяет содержание образования определенных уровня и направленности;
 - **образовательный процесс** - процесс, реализующий одну или несколько образовательных программ;
 - **участники образовательного процесса** - обучающиеся образовательных учреждений, работники образовательных учреждений, родители (законные представители);
 - **образовательная услуга** - деятельность образовательного учреждения по воплощению образовательного процесса;
 - **деятельность образовательного учреждения** - совокупность образовательной и научной, финансовой, хозяйственной и иной деятельности;
 - **качество** - степень соответствия совокупности присущих характеристик объекта требованиям;
 - **обеспечение качества** - часть менеджмента качества, направленная на создание уверенности, что требования к качеству будут выполнены;
 - **система качества** - совокупность организационной структуры, методик, процессов и ресурсов, необходимых для осуществления общего руководства качеством;
 - **услуга** - разработанная и оказываемая образовательная услуга в области высшего и дополнительного образования, направленная на удовлетворение потребителя, с целью обеспечения соответствия выпускников вуза квалификационным требованиям, установленным ГОС ВО;
 - **верификация** - подтверждение посредством представления объективных свидетельств того, что установленные требования были выполнены (входной контроль);
 - **валидация** - подтверждение посредством представления объективных свидетельств того, что требования, предназначенные для конкретного использования или применения, выполнены.

В тексте РК термин «продукция» обозначает образовательную услугу БММИ.

5. СРЕДА ОРГАНИЗАЦИИ.

5.1. Понимание организации и ее среды.

В БММИ соответственно плану проводится оценивание среди организации: внешние и внутренние факторы, относящиеся к её намерениям и стратегическому направлению и влияющие на её способность достигать намеченных результатов её системы менеджмента качества.

Проводится мониторинг и анализ информации об этих внешних и внутренних факторах. К внутренним факторам относятся:

- персонал;

	Министерство образования и науки Кыргызской Республики	Шифр документа: УК 01	СМК ОМК Бишкекского международного медицинского института РК - 004
	Бишкекский международный медицинский институт		
	СИСТЕМА МЕНЕДЖМЕНТА КАЧЕСТВА		
	Руководство по качеству	стр. 9 из 46	

- *система управления;*
- *корпоративная культура;*
- *технологии;*
- *материальные и финансовые ресурсы;*
- *ценностные ориентации руководства.*

Внешняя среда может оказывать косвенное (опосредованное) и прямое (непосредственное) влияние на организацию.

Косвенное влияние происходит за счёт таких факторов как:

- *состояние экономики (страны, региона);*
- *демография;*
- *законодательство;*
- *технологический уровень;*
- *политическая обстановка;*
- *обычай делового оборота и т.п.*

Внутренняя среда рассматривается с помощью факторов, связанных с ценностями, культурой, знаниями и результатами работы организации.

Внешняя среда оценивается путем рассмотрения факторов, связанных с законодательной, технологической, конкурентной, рыночной, культурной, социальной и экономической средой на международном, национальном, региональном или местном уровне. Также внешняя среда оценивается изучением рынка медицинского образования и анализом удовлетворенности потребителя путем мониторинга.

По результатам, принимаемые решения озвучиваются на ученом совете института, анализ информации о внешних и внутренних факторах осуществляется на постоянной основе, информация включена в ежегодный отчет об анализе со стороны руководства.

5.2. Понимание потребностей и ожиданий заинтересованных сторон.

СМК БММИ является инструментом стратегического развития. Для выполнения требований стратегического развития, руководство БММИ регулярно проводит мониторинг и контроль по следующим вопросам:

- *потребности, существующие на рынке;*
- *способность организации удовлетворять потребности рынка;*
- *положение организации в сравнении с конкурентами;*
- *появление новых технологий;*
- *изменения в законодательной, экономической и социальной сферах;*
- *ресурсные возможности организации;*
- *эффективность и производительность организации и пр.*

Также, в БММИ регулярно осуществляется мониторинг и анализ информации заинтересованных сторон, их требований и предложений. Исходя из интересов потребителей, устанавливаются цели деятельности и мероприятия по их достижению.

	Министерство образования и науки Кыргызской Республики	Шифр документа: УК 01	СМК ОМК Бишкекского международного медицинского института РК - 004
	Бишкекский международный медицинский институт		
	СИСТЕМА МЕНЕДЖМЕНТА КАЧЕСТВА		
	Руководство по качеству	стр. 10 из 46	

Согласно утвержденному плану, ежегодно проводятся такие мероприятия как, заслушивание отчетов по направлениям деятельности, проведение самооценки ППС, фокус групп, анкетирование всех групп потребителей. Итоги представляются на заседаниях совета по качеству, ученого совета и ректорате и входят в анализ системы менеджмента качества со стороны руководства. Для выполнения требований выработан системный подход к анализу и мониторингу внешних и внутренних факторов.

5.3. Определение области применения системы менеджмента качества.

В БММИ разработана, внедрена и поддерживается в рабочем состоянии СМК, соответствующая требованиям ГОС, ISO 9001, ISO 45001 и ISO 2100 применительно к проектированию, разработке и осуществлению образовательной деятельности в соответствии с областью лицензирования и аккредитаций. Модель СМК БММИ основана на процессном подходе и охватывает все основные требования вышеуказанных стандартов качества (см. рисунок № 1):



Рисунок № 1: Концептуальная модель Бишкекского международного медицинского института

	Министерство образования и науки Кыргызской Республики	Шифр документа: УК 01	СМК ОМК Бишкекского международного медицинского института РК - 004
	Бишкекский международный медицинский институт		
	СИСТЕМА МЕНЕДЖМЕНТА КАЧЕСТВА		
	Руководство по качеству		стр. 11 из 46

5.4. Система менеджмента качества и ее процессы.

Система менеджмента качества базируется на процессном подходе и является составной частью общего менеджмента института. СМК направлена на выполнение требований и ожиданий всех заинтересованных в деятельности организации сторон: студентов и их семей, учреждений высшего профессионального образования, общества и государства в целом, а также персонала БММИ рамках концептуальной модели СМК института:

- a. определены процессы СМК, характерные для образовательной деятельности БММИ;*
- b. определена последовательность и взаимодействие этих процессов, что нашло отражение в информационных картах процессов СМК БММИ;*
- c. определены критерии и методы обеспечения результативности как при осуществлении процессов СМК, так и при управлении ими (информационные карты процессов);*
- d. определены необходимые ресурсы и информация для поддержания всех процессов и их мониторинга (см. раздел 8 РК);*
- e. определен порядок мониторинга, измерений, там, где это возможно, и анализа процессов СМК путем регулярных внутренних проверок, оценки результативности функционирования СМК, ее постоянного улучшения за счет корректирующих и предупреждающих действий (см. раздел 8 РК).*
- f. определен порядок разработки и применения мер для достижения запланированных результатов и постоянного улучшения процессов на основе систематической проверки качества предоставляемых образовательных услуг, периодического контроля и анализа функционирования СМК (см. раздел 7 РК) и обратной связи с потребителями и заинтересованными сторонами.*

Основу СМК БММИ составляют 4 вида процессов. Перечень процессов СМК приведен в Приложении А. Сведения о процессах СМК БММИ приведены в информационных картах процессов и следующих пунктах РК:

Основой для разработки и функционирования СМК является Политика обеспечения качества образования, сформулированная и принятая руководством вуза, Стратегия развития БММИ, перспективный План мероприятий по реализации Стратегии развития БММИ и ежегодные текущие планы.

Система менеджмента качества построена с учетом действующей организационной структуры управления БММИ и специфики взаимодействия подразделений и служб образовательной организации. Обобщенная схема взаимодействия процессов СМК представлена в Приложении № 1 и включает в себя основные процессы, процессы управления, вспомогательные процессы, а также измерение, анализ и улучшение в рамках основных и вспомогательных процессов.

	Министерство образования и науки Кыргызской Республики	Шифр документа: УК 01	СМК ОМК Бишкекского международного медицинского института РК - 004
	Бишкекский международный медицинский институт		
	СИСТЕМА МЕНЕДЖМЕНТА КАЧЕСТВА		
	Руководство по качеству	стр. 12 из 46	

Описание процессов документируется в виде информационных карт процессов, утвержденных реестром. (Приложение № 2).¹

Управление процессом СМК предусматривает следующие действия:

- *определение целей процесса;*
- *назначение лица (владельца процесса), ответственного за управление процессом;*
- *определение участников процесса;*
- *установление входов и выходов процесса;*
- *определение последовательности выполнения деятельности в ходе процесса;*
- *определение требуемых ресурсов для реализации процесса;*
- *определение критериев и методов, необходимых для обеспечения результативности процесса;*
- *определение возможных рисков процессов и разработка мероприятий по их устранению.*

В случае, когда выполнение какого-либо процесса, влияющего на качество подготовки специалистов, передается сторонним организациям, вуз обеспечивает контроль за входом и результатами таких процессов.

6. ЛИДЕРСТВО

6.1. Лидерство и приверженность.

Высшее руководство БММИ возглавляет работы по разработке, поддержанию в рабочем состоянии и развитию эффективной и результативной системы менеджмента качества, которая обеспечивает достижение выгоды всех заинтересованных сторон. В область ответственности руководства БММИ в соответствии со стандартом ГОС, ISO 9001, ISO 45001 и ISO 2100 входят следующие аспекты, связанные с гарантией качества в общем образовании:

- *развитие культуры качества, признания его важности и необходимости предоставления потребителям гарантий качества;*
- *обеспечение понимания всеми сотрудниками БММИ требований потребителей, а также законодательных и государственных требований, предъявляемых к общему образованию;*
- *разработка и реализация политики БММИ в области качества;*
- *определение процессов системы менеджмента качества БММИ и целей в области качества;*
- *поддержание структуры процессов и организационной структуры БММИ, наиболее отвечающей стоящим перед БММИ целям;*
- *выделение ресурсов, необходимых для создания, ввода в действие и эффективного функционирования СМК;*
- *поддержание компетентности персонала БММИ, гарантирующей качество образования;*

¹ Реестр процессов СМК БММИ утвержден приказом №3 от 15.01.2024 г.

	Министерство образования и науки Кыргызской Республики	Шифр документа: УК 01	СМК ОМК Бишкекского международного медицинского института РК - 004
	Бишкекский международный медицинский институт		
	СИСТЕМА МЕНЕДЖМЕНТА КАЧЕСТВА		
	Руководство по качеству	стр. 13 из 46	

- официальное утверждение процедур и другой документации СМК, гарантирующих качество;
- ежегодная оценка СМК БММИ.

Ответственность руководства БММИ в системе качества включает:

1. Формирование и реализацию политики и целей БММИ в области качества (см. раздел 6 РК).
2. Планирование и развитие системы качества (см. раздел 7 РК).
3. Распределение прав, ответственности и обязанностей персонала (см. раздел 8 РК).
4. Подготовку БММИ к лицензированию и аккредитации.
5. Анализ и оценку результативности и эффективности системы качества со стороны РК.
6. Обеспечение ресурсами, финансирование СМК БММИ.

Также руководство БММИ отвечает за разработку, внедрение, работоспособность, целостность и постоянное совершенствование системы качества, т.к. управление качеством является составной частью общего менеджмента образовательной организации.

Действия высшего руководства стимулируют внутреннюю мотивацию сотрудников института выполнять требования системы качества.

Политика и цели в области качества БММИ², демонстрирует персоналу лидерство высшего руководства в вопросах системы качества, его приверженность требованиям СМК и содержат обязательства.

6.2. Политика.

Политика в области качества определяет стратегию развития образовательной организации. С целью консолидации усилий всех работников образовательной организации руководством принята «Стратегия развития БММИ», разработан План мероприятий по реализации Стратегии развития БММИ.³

Предложения для включения в Политику обеспечения качества образования поступают от подразделений БММИ. Отдел менеджмента качества образования обобщает и систематизирует предложения, далее представляет проект Политики обеспечения качества образования на рассмотрение Совету по качеству.

Политика, включает миссию, стратегические и текущие планы, образовательные цели, результаты обучения, систему менеджмента качества.

Ответственность за доведение Политики обеспечения качества образования до сотрудников подразделений, обеспечение ее понимания и реализации возложена на руководителей и ответственных по качеству подразделений института. С целью доступности, Политика обеспечения

² Принято решением Ученого совета БММИ, протокол №4 от 14.10.2021 г.

³ Принято решением Ученого совета БММИ, Протокол №9 от 20.01.2022 г.

	Министерство образования и науки Кыргызской Республики	Шифр документа: УК 01	СМК ОМК Бишкекского международного медицинского института РК - 004
	Бишкекский международный медицинский институт		
	СИСТЕМА МЕНЕДЖМЕНТА КАЧЕСТВА		
	Руководство по качеству	стр. 14 из 46	

качества образования размещена в каждом рабочем кабинете, на Web-сайте БММИ.

Высшее руководство в процессе анализа функционирования СМК определяет необходимость пересмотра или актуализации Политики обеспечения качества образования и принимает такое решение на заседании Совета по качеству.

6.3. Функции, ответственность и полномочия в организации.

Организационное построение БММИ приводится в организационной структуре БММИ (см. Приложение №3). Распределение ответственности, полномочий и взаимодействие персонала возложено на ОРЧР, который следит за выполнением и проверяет работу, влияющую на качество, представлено в организационной структуре СМК БММИ (Приложение №4), в положениях о подразделениях, в должностных инструкциях персонала, а также в информационных картах процессов.

Руководство института в лице ректора несет ответственность за качество подготовки выпускников. Для реализации требований, предъявляемых к обеспечению качества образовательной услуги, знаний выпускников, руководство БММИ выделяет необходимые ресурсы (материальные, финансовые), в том числе подготовленный персонал для руководства, выполнения работ, обеспечивающих качество оказания образовательной услуги.

7. ПЛАНИРОВАНИЕ.

7.1. Действия в отношении рисков и возможностей.

Управление рисками позволяет руководству БММИ эффективно действовать в условиях неопределенности и связанных с ней рисков и использовать возможности роста.

Для определения приоритетов развития, в оценке рисков БММИ проводится анализ причин появления несоответствующей продукции на основе карточек-разрешения за текущий год. При этом выявляются основные причины появления несоответствий, такие как человеческий фактор и материал. На основе полученного вывода разработаны карты рисков для двух процессов: «Прием студентов», целью которого является своевременное приобретение материалов, соответствующих установленным требованиям; «Управление ресурсами», в осуществлении которого задействован ОРЧР и целью которого является своевременное и полное обеспечение предприятия ресурсами, необходимыми для достижения соответствия требованиям к образовательной услуге и удовлетворения потребителей.

Действия по анализу рисков и возможностей процессов СМК БММИ включают:

- *учет рисков и возможностей, связанных с контекстом института (организационной средой) и целями;*

	Министерство образования и науки Кыргызской Республики	Шифр документа: УК 01	СМК ОМК Бишкекского международного медицинского института РК - 004
	Бишкекский международный медицинский институт		
	СИСТЕМА МЕНЕДЖМЕНТА КАЧЕСТВА		
	Руководство по качеству	стр. 15 из 46	

- реализацию процессного подхода, который включает цикл PDCA (планируй - выполняй - проверяй - действуй);
- риск-ориентированное мышление для идентификации негативных факторов, которые могут привести к отклонению от запланированных результатов процессов и СМК образовательной организации;
- определение потенциальных рисков при планировании в СМК;
- учет производных (вторичных) рисков (эффект «домино»);
- использование предупреждающих средств управления во всей СМК для минимизации негативных последствий и максимального использования возникающих возможностей;
- регистрацию всей необходимой информации для подтверждения факта анализа рисков и возможностей процессов СМК института, а также для использования пополняемых знаний в будущем.

В БММИ разработана и утверждена информационная карта процесса СМК «Управление рисками» (приказ №3 от 15.01.2024), которая является основным документом, определяющим требования системы менеджмента качества к осуществлению планирования, организации, управления рисками и проведения мероприятий по устранению рисков в БММИ.

Информационная карта определяет порядок и условия разработки и внедрения деятельности по процессу в соответствии со стратегией вуза.

Владельцем процесса «Управления рисками» - является ответственный представитель руководства в области качества, первый проректор, в должностные обязанности которого входит контроль деятельности по стратегическому планированию и международной деятельности.

Процесс направлен на получение информации о возможных рисках, посредством проведения SWOT анализа, который является основой для планирования действий по улучшению процессов СМК, повышению удовлетворенности потребителей и внедрения инноваций.

7.2. Цели в области качества и планирование их достижения.

Для реализации Политики обеспечения качества образования и планов стратегического развития в БММИ устанавливаются измеримые цели в области качества.

Цели в области качества устанавливаются на определенный промежуток времени. Ответственность за достижение целей возлагается на руководителей соответствующих подразделений.

Мониторинг и достижение поставленных целей служит основой постоянного улучшения деятельности БММИ.

7.3. Планирование изменений.

Планирование создания и развития СМК является неотъемлемой деятельностью руководства вуза, обеспечивающей достижение Политики и целей в области качества, соответствия СМК требованиям ГОС, ISO 9001, ISO 45001 и ISO 2100 и непрерывного улучшения.

	Министерство образования и науки Кыргызской Республики	Шифр документа: УК 01	СМК ОМК Бишкекского международного медицинского института РК - 004
	Бишкекский международный медицинский институт		
	СИСТЕМА МЕНЕДЖМЕНТА КАЧЕСТВА		
	Руководство по качеству	стр. 16 из 46	

Ответственность за организацию работ по планированию создания, поддержания и улучшения СМК возложена на ОМК.

8. СРЕДСТВА ОБЕСПЕЧЕНИЯ.

8.1. Ресурсы.

8.1.1. Общие положения.

Руководство БММИ определяет и обеспечивает выделение требуемых ресурсов, необходимых для внедрения и поддержания в рабочем состоянии СМК, а также постоянного повышения ее результативности. Внимание сосредоточено на следующих ресурсах: персонал, материалы, энергия, оборудование, технология работы, инфраструктура, знания, время и пр. Предусмотрены источники поступления ресурсов и то, каким образом свойства источников могут повлиять на надёжность их предоставления.

Администрация БММИ определяет и обеспечивает наличие должностных лиц, необходимых для результативного внедрения системы менеджмента качества и для функционирования и управления её процессами. Разработано штатное расписание института, которое отвечает потребностям в человеческом ресурсе института (Приказ №7.1 19.02.2024 г.).

В БММИ действуют подпроцессы, обеспечивающие:

- *управление персоналом;*
- *управление инфраструктурой и образовательной средой;*
- *управление документацией и информационной средой;*
- *управление производственной средой и материально-техническое обеспечение.*

Указанная деятельность предусматривает определение потребности в ресурсах и требований к ним, планирование деятельности по обеспечению, выделение ресурсов и оценку их достаточности.

8.1.2. Человеческие ресурсы.

С целью результативного внедрения системы менеджмента качества, функционирования и управления ее процессами, в БММИ определено и обеспечено наличие должностных лиц соответствующей квалификации (педагогических работников и вспомогательного персонала) в соответствии с процессом управления персоналом, который включает в себя:

- *в должностных инструкциях установление требований к компетенции, квалификации, опыту работы, необходимым знаниям и навыкам;*
- *наем персонала;*
- *организацию повышения квалификации персонала;*
- *ведение данных о квалификации в личных делах сотрудников.*

8.1.3. Инфраструктура.

К инфраструктуре, необходимой для достижения соответствия требованиям к продукции, относятся:

	Министерство образования и науки Кыргызской Республики	Шифр документа: УК 01	СМК ОМК Бишкекского международного медицинского института РК - 004
	Бишкекский международный медицинский институт		
	СИСТЕМА МЕНЕДЖМЕНТА КАЧЕСТВА		
	Руководство по качеству		стр. 17 из 46

- *рабочие помещения и связанные с ними инженерные сети и системы (аудиторный фонд, лаборатории и иные помещения для самостоятельной работы, библиотека, места общественного питания студентов и персонала);*
- *оборудование для образовательного процесса, включая технические и программные средства (технические средства для проведения лабораторных работ и практических занятий);*
- *транспортные средства;*
- *информационные и коммуникационные технологии, включая учебную и учебно-методическую литературу.*

БММИ поддерживает в рабочем состоянии инфраструктуру путем выполнения соответствующих профилактических работ и оперативных коррекций в отношении объектов инфраструктуры. Оргтехника, средства связи (в т.ч. сеть доступа Internet) и транспорт поддерживаются в рабочем состоянии путем проведения необходимых текущих мероприятий по ремонту и обслуживанию. Программные средства поддерживаются в рабочем состоянии путем обновления через установленные промежутки времени.

В соответствующих приказах, трудовых договорах установлена ответственность и полномочия при проведении аукционов, закупок, получении, хранении, установке и техническом обслуживании оборудования.

Для обеспечения и поддержания в рабочем состоянии процессов СМК ежегодно в 4-м квартале осуществляется планирование расходов на будущий год.

8.1.4. Среда для функционирования процессов.

В БММИ определена, создана и поддерживается среда, необходимая для функционирования процессов и достижения соответствия требованиям к образовательному процессу. Подходящая среда представляет собой сочетание человеческих и физических факторов, таких как:

- *социальные (спокойствие, бесконфликтность и др.);*
- *психологические (снижение уровня стресса, эмоциональная защита и др.);*
- *физические (например, температура, влажность, освещение, гигиена, шум).*

Во внутренней нормативной документации БММИ («Устав БММИ», «Правила внутреннего распорядка БММИ» и иных внутренних нормативных документах, с которыми сотрудники знакомятся при приеме на работу, а обучающиеся посредством размещения на сайте в любое время) установлены мероприятия, проводимые вузом для поддержания соответствующего комфортного рабочего климата.

Для обеспечения необходимых условий производственной среды осуществляется периодический контроль соответствия нормативам и санитарным правилам путем проведения специальной оценки условий труда в соответствии с законодательными актами КР.

	Министерство образования и науки Кыргызской Республики	Шифр документа: УК 01	СМК ОМК Бишкекского международного медицинского института РК - 004
	Бишкекский международный медицинский институт		
	СИСТЕМА МЕНЕДЖМЕНТА КАЧЕСТВА		
	Руководство по качеству		стр. 18 из 46

8.1.5. Ресурсы для мониторинга и измерений.

8.1.5.1. Общие положения.

В БММИ в административно-хозяйственной части составлен перечень средств мониторинга и измерений (далее-измерительные приборы), необходимых для обеспечения мониторинга или измерения при осуществлении образовательной деятельности.

Для обеспечения пригодности измерительных приборов, предусмотренных для образовательного процесса, осуществляется их своевременная поверка и (или) калибровка в аккредитованной лаборатории (ОАО «Медтехника»).

Соответствующая документированная информация как свидетельство пригодности измерительных приборов регистрируется и сохраняется в делах административно-хозяйственной части. Идентификация измерительных приборов осуществляется по их инвентарному номеру.

Студентами измерительные приборы используются строго под контролем ответственного лица (заведующего лабораторией, преподавателя и др.).

8.1.6. Внутрифирменные знания.

При рассмотрении изменяющихся тенденций и требований к процессу обучения и его результатам в БММИ регулярно проводится оценка текущего уровня знаний и определяется возможность и способ получения и/или обеспечения доступа к дополнительным знаниям и их необходимым обновлениям.

Так, в БММИ ведется подписка на новые издания журналов и другой научной литературы, осуществляется сотрудничество с ведущими издательствами и типографиями, заключены договора на обслуживание информационных баз данных. Обеспечена доступность знаний в необходимом объеме путем проведения локальной сети с доступом к Интернет.

Помимо перечисленных источников, в БММИ существуют:

- *внутренние источники знаний (например, интеллектуальная собственность; знания, полученные из опыта; выводы, извлеченные из неудачных или успешных проектов; сбор и обмен недокументированными знаниями и опытом на совещаниях или в ходе личных бесед; результаты улучшений процессов и услуг, опрос выпускников и др.);*
- *внешние источники (например, участие в конференциях, семинарах, а также анализ обратной связи от работодателей).*

8.2. Компетентность.

Для выполнения требования стандарта составлен перечень задач:

- *определить и назначить должностное лицо, которое будет управлять внедрением и работой СМК. На уровне всей организации таким*

	Министерство образования и науки Кыргызской Республики	Шифр документа: УК 01	СМК ОМК Бишкекского международного медицинского института РК - 004
	Бишкекский международный медицинский институт		
	СИСТЕМА МЕНЕДЖМЕНТА КАЧЕСТВА		
	Руководство по качеству	стр. 19 из 46	

должностным лицом ректор. Представителем руководства по качеству выступает первый проректор;

- определить и назначить должностных лиц для управления внедрением на уровне процессов (назначить владельцев процессов). Владелец процесса может быть руководитель (из состава высшего руководства или руководителей среднего звена), который в наибольшей степени заинтересован в результатах данного процесса;*
- определить и назначить ответственных за систему качества в каждом подразделении (как правило, руководитель подразделения или его заместитель);*
- определить состав исполнителей, принимающих участие в каждом из процессов системы качества.*

Персонал БММИ, вовлеченный в процессы реализации СМК является компетентным на основании соответствующего образования, подготовки, мастерства и опыта. Все специалисты СМК прошли обучение по внедрению СМК (приказ №19 от 15.05.2023г, имеют сертификаты, подтверждающие их компетентность. Обеспечение и поддержание достаточной квалификации персонала возложена на ОРЧР. Весь персонал БММИ также прошел плановое обучение по внедрению и адаптации СМК в образовательной организации согласно требованиям ГОС, ISO 9001, ISO 45001 и ISO 2100.

Деятельность по управлению персоналом включает:

- установление требуемой квалификации персонала в должностных инструкциях и положениях о подразделениях;*
- определение потребности в наборе нового персонала, подготовке и переподготовке имеющегося;*
- планирование и организация обучения персонала;*
- оценка результативности обучения персонала;*
- развитие и мотивацию персонала.*

Подготовка в области СМК является составной частью общего плана подготовки кадров. БММИ располагает подготовленным персоналом по СМК, включая персонал для проведения внутренних аудитов.

8.3. Осведомленность.

С целью обеспечения осведомленности персонала проводятся совещания на различных уровнях, собрания, круглые столы, заседания советов БММИ. Все мероприятия проходят в рамках плана работы БММИ на текущий год.

Информация, которая регулярно доводится до сведения персонала по требованиям ГОС, ISO 9001, ISO 45001 и ISO 2100 касается вопросов:

- политики обеспечения качества образования;*
- соответствующих целей в области качества;*
- о вкладе в результативность системы менеджмента качества, включая пользу от улучшения результатов деятельности.*

Информация регулярно помещается на сайте БММИ.

	Министерство образования и науки Кыргызской Республики	Шифр документа: УК 01	СМК ОМК Бишкекского международного медицинского института РК - 004
	Бишкекский международный медицинский институт		
	СИСТЕМА МЕНЕДЖМЕНТА КАЧЕСТВА		
	Руководство по качеству	стр. 20 из 46	

8.4. Взаимодействия.

Взаимодействие и обмен информацией между подразделениями БММИ, в том числе по вопросам результативности СМК, регламентированы организационно распорядительными документами (приказы, решения, указания), положениями и должностными инструкциями.

Обмен информации внутри БММИ осуществляется с помощью следующих средств:

- *заседания совета по качеству, который является представительным коллегиальным органом, действующим в сфере планирования и координации работ по формированию и развитию СМК вуза и в сфере выработки предложений по вопросам, касающимся повышения качества подготовки специалистов. Работа СК регламентирована Положением о совете по качеству;*
- *заседания ученого совета и ректората;*
- *заседания учебно-методического комитета, учебно-методических профильных комитетов;*
- *заседания кафедр и подразделений;*
- *в ходе проведенных круглых столов;*
- *размещением информации на официальном сайте вуза;*
- *размещением информации на информационных стендах;*
- *публикацией материалов в газете «Дарыгер», научном медицинском журнале «Вестник БММИ»*
- *в ходе личных бесед;*
- *системой документооборота БММИ.*

Коммуникация с внешней средой БММИ (заказчиками и потребителями) осуществляется соответствующими должностными лицами и/или структурными подразделениями, что закреплено в соответствующих локальных актах академии.

8.5. Документированная информация.

Документация СМК устанавливает порядок:

- *разработки, согласования, утверждения и выпуска документов;*
- *контроля, анализа, внесения изменений (актуализации) и пересмотра;*
- *хранения, изъятия из обращения документов и данных, утративших силу.*

Стратегия развития, Политика обеспечения качества образования - являются документами, излагающие общие намерения и направления деятельности БММИ в области качества.

Цели в области качества БММИ на определенный промежуток времени устанавливают конкретные измеримые результаты деятельности, которые должны быть достигнуты.

Руководство по качеству - документ, представляющий описание действующей СМК в соответствии с требованиями стандарта ГОС, ISO 9001, ISO 45001 и ISO 2100.

	Министерство образования и науки Кыргызской Республики	Шифр документа: УК 01	СМК ОМК Бишкекского международного медицинского института РК - 004
	Бишкекский международный медицинский институт		
	СИСТЕМА МЕНЕДЖМЕНТА КАЧЕСТВА		
	Руководство по качеству	стр. 21 из 46	

Информационные карты процессов - документ, устанавливающий единый порядок выполнения какой-либо деятельности или процесса.

Записи по качеству - задокументированные свидетельства достигнутых результатов при осуществлении деятельности в рамках СМК. Организационное и методическое руководство разработкой документов системы качества осуществляет отдел менеджмента качества образования.

Утверждение документов системы качества, извещений об их изменении, введение документов в действие производится на основе номенклатуры дел, которая ежегодно пересматривается (согласно типовой инструкции КР 4 от 23.06.2012 №517) и утверждается приказом ректора БММИ. Учет, регистрацию, хранение и распределение документов системы качества осуществляют сотрудники отдела менеджмента качества образования.

Документация СМК БММИ разработана согласно требованиям ГОС, ISO 9001, ISO 45001 и ISO 2100 и включает пять уровней, приведенных в виде схемы (см. рис. № 2).

Первый уровень включает:

- документы концептуального характера на уровне БММИ: Миссия (видение, стратегия развития БММИ, Политика и цели в области качества (Приложение В).
- документы по описанию СМК БММИ: РК, информационные карты процессов.

Второй уровень включает:

- обязательные задокументированные процедуры:
 1. Управление документацией и записями СМК-ДП УДЗ-02-001-2024;
 2. Внутренний аудит СМК-ДП СМУВА-02-004-2024;
 3. Корректирующие действия СМК-ДП УНКД-02-003-2024

Третий уровень включает документы Образовательного комплекса БММИ по планированию, осуществлению и управлению процессами (управленческая документация).

Четвертый уровень включает Записи о качестве - документы, содержащие и подтверждающие данные о качестве и его улучшении (протоколы, ведомости, акты, отчеты, справки, журналы и т.п.).

Пятый - базовый уровень включает:

- правовые документы на уровне государства: Законы КР, Указы Президента, Постановления Правительства КР, приказы МОН КР и др.
- правовые документы на уровне БММИ: Устав, Свидетельство, Лицензия и т.п.

Документация СМК является объектом постоянного улучшения и пополняется информационными картами процессов и методическими

	Министерство образования и науки Кыргызской Республики	Шифр документа: УК 01	СМК ОМК Бишкекского международного медицинского института РК - 004
	Бишкекский международный медицинский институт		
	СИСТЕМА МЕНЕДЖМЕНТА КАЧЕСТВА		
	Руководство по качеству	стр. 22 из 46	

инструкциями, необходимыми для повышения результативности и эффективности СМК.



Рисунок № 2: Структура документации СМК БММИ

Руководство по качеству является обобщающим документом СМК БММИ. РК используется для удовлетворения:

1. Внутренних потребностей БММИ:

- служит методическим руководством (справочником) для администрации и сотрудников института, является методологической основой по совершенствованию и эффективному использованию СМК, обучению администрации и сотрудников БММИ;
- устанавливает и доводит до сотрудников БММИ основные принципы и методы менеджмента качества в целом и применительно к условиям БММИ, политику и цели в области качества, подходы по улучшению деятельности, описание взаимодействия процессов СМК;
- является базовым материалом для проведения внутренних аудитов.

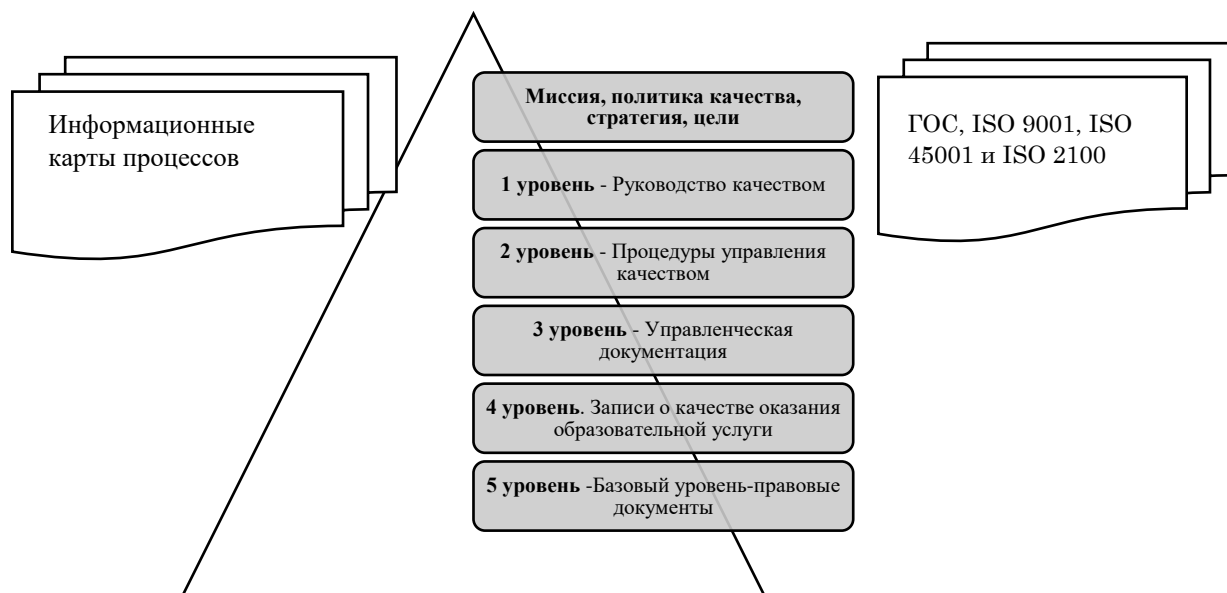
2. Внешних потребностей БММИ:

- служит демонстрационным документом для потребителей и внешних заинтересованных сторон (сертифицирующих органов, работодателей, абитуриентов и их родителей, организаций-партнеров и т.п.);
- является документом, демонстрирующим соответствие деятельности БММИ в области качества требованиям ГОС ВО, ISO 9001, ISO 45001 и ISO 2100. РК включает: краткую характеристику БММИ, область применения и описание СМК в соответствии с Политикой в области качества, стратегией развития БММИ, требованиями ГОС, ISO 9001, ISO 45001 и ISO 2100, ссылки на обязательные документированные процедуры, информационные карты процессов, распределение ответственности и полномочий, основные процессы деятельности и необходимые ресурсы.

	Министерство образования и науки Кыргызской Республики	Шифр документа: УК 01	СМК ОМК Бишкекского международного медицинского института РК - 004
	Бишкекский международный медицинский институт		
	СИСТЕМА МЕНЕДЖМЕНТА КАЧЕСТВА		
	Руководство по качеству	стр. 23 из 46	

Ответственным за разработку РК является - ректор БММИ. Процедура разработки РК по качеству, внедрение и управление, периодическая проверка его актуальности соответствуют обязательной документированной процедуре «Управление документацией». В ОМК определена документация, необходимая для разработки, внедрения и поддержания в рабочем состоянии системы менеджмента качества и поддержки результативного и эффективного выполнения процессов. Управление документацией осуществляется в соответствии с обязательной документированной процедурой «Управление документацией».

Запись - это документ, содержащий (отражающий) достигнутые результаты или свидетельства осуществленной деятельности. Управление записями, касающимися деятельности в области качества и СМК (управление записями о качестве), направлено на организацию информационных потоков, обеспечивающих своевременное и регулярное предоставление руководству вуза и заинтересованным сторонам полной и достоверной информации, необходимой и достаточной для принятия обоснованных решений по вопросам качества и улучшения процессов деятельности в целом.

Управление записями предусматривает:

- *упорядоченность, однозначность и удобство восприятия информации;*
- *точность, достоверность и своевременность предоставления информации;*
- *исключение разобщенности и дублирования информации.*

Записи ведутся и поддерживаются в рабочем состоянии для предоставления свидетельств соответствия требованиям и результативности функционирования системы менеджмента качества. Управление записями о качестве осуществляется в соответствии с обязательной документированной процедурой «Управление записями».

9. ДЕЯТЕЛЬНОСТЬ.

9.1. Планирование и управление деятельностью.

В БММИ определена деятельность по обеспечению планирования образовательной, научной, лечебной и воспитательной деятельности.

Планирование осуществляется в виде планов работы по основным направлениям деятельности.

Основные виды планов, действующие в БММИ:

- *план работ структурных подразделений (план кафедры, план отдела и др.),*
- *индивидуальные планы сотрудников (преподавателей),*
- *планы работ по направлениям (научно-исследовательская деятельность, воспитательная и внеучебная деятельность, лечебная деятельность, международная деятельность, инновационная деятельность).*

Стратегические и ежегодные планы БММИ разрабатываются в соответствии с принятыми в Кыргызской Республике стратегическими

	Министерство образования и науки Кыргызской Республики	Шифр документа: УК 01	СМК ОМК Бишкекского международного медицинского института РК - 004
	Бишкекский международный медицинский институт		
	СИСТЕМА МЕНЕДЖМЕНТА КАЧЕСТВА		
	Руководство по качеству		стр. 24 из 46

документами в области развития образования (Концепция и Стратегия развития образования в Кыргызской Республике и др.) и плана реализации Стратегии развития БММИ на 2021-2031 гг.

Кроме того, реализация целей и задач, поставленных в основных направлениях Стратегического плана развития БММИ, находит отражение в ежегодных планах работы советов БММИ: Ученого совета (УС), Совета по качеству (СК), по науке (СН), Учебно-методического совета (УМС), Учебно-методических профильных комитетов (УМПК) по направлениям подготовки и других специализированных объединений.

При осуществлении деятельности ведется управление запланированными изменениями и проводится анализ последствий непредусмотренных изменений. При необходимости предпринимаются меры по смягчению любых негативных воздействий.

С целью сохранения целостности и адекватности системы требованиям ГОС, ISO 9001, ISO 45001 и ISO 2100 при введении новых требований в СМК определяется необходимость внесения изменений в документацию, что фиксируется в протоколах заседаний Советов.

9.2. Требования к продукции и услугам.

9.2.1. Коммуникация с потребителями.

В БММИ определена и реализуется деятельность по взаимодействию с потребителями, включающая:

- *определение требований, относящихся к подготовке будущих выпускников;*
- *взаимодействие с потребителями на различных стадиях подготовки выпускников.*

Требования изложены в государственных нормативных документах, в лицензионных требованиях и в требованиях при аккредитации вуза.

Требования работодателей определяются на основе их отзывов, претензий, жалоб, а также на основе результатов мониторинга удовлетворенности работодателей качеством подготовки выпускников.

Выполнение требований внутренних потребителей определяются на основе результатов мониторинга их удовлетворенности качеством образовательного процесса.

Анализ требований потребителей и других заинтересованных сторон проводится на заседаниях УС, СК, УМК.

На основании проведенного анализа проводится корректировка образовательного процесса. Записи результатов анализа и последующих действий, вытекающих из анализа, поддерживаются в рабочем состоянии в соответствии с требованиями СМК.

Анализ требований к образовательным программам проводится до начала образовательного процесса и гарантирует, что при оказании образовательных услуг все требования определены и созданы все условия для качественной реализации образовательных программ.

	Министерство образования и науки Кыргызской Республики	Шифр документа: УК 01	СМК ОМК Бишкекского международного медицинского института РК - 004
	Бишкекский международный медицинский институт		
	СИСТЕМА МЕНЕДЖМЕНТА КАЧЕСТВА		
	Руководство по качеству	стр. 25 из 46	

Выполнение программных требований контролирует УМО и деканаты. Документы, подтверждающие действия по результатам анализа, оформляются.

9.2.2. Определение требований, относящихся к продукции и услугам.

При определении требований руководство БММИ руководствуется законодательными требованиями в рамках лицензирования и аккредитации, а также требованиями, рассматриваемые в вузе, как необходимые.

Поскольку круг потребителей результатов образовательной деятельности широкой, требования устанавливаются по каждому из них.

В государственных образовательных стандартах установлены государственные требования к результатам освоения образовательной программы.

Требования работодателей определяются из их отзывов и договоров на целевое обучение.

Ожидаемые требования в области образования относятся к удовлетворению потребностей студентов в приобретении необходимой компетенции. Основные требования студента и его родителей включают следующее:

- *предоставление безопасных, исправных и чистых технических средств обучения с обслуживающим персоналом;*
- *обеспечение надежной двусторонней связи между индивидуальными лицами и образовательной организацией;*
- *обеспечение проживания (размещения) студентов (обучающихся);*
- *обеспечение необходимыми методическими материалами;*
- *обеспечение внимательного отношения персонала к потребностям заинтересованных сторон.*

9.2.3. Анализ требований, относящихся к продукции и услугам.

Законодательные требования в рамках лицензирования и аккредитации являются обязательными для БММИ.

Учитывая требования, установленные потребителем (в случае, не заявленные потребителем, но необходимые), договоров с партнерами (в случае, если требования договоров с партнерами, отличаются от ранее сформулированных) в вузе проводится анализ потенциальных возможностей для предоставления услуг. Проводятся обсуждения на УС, СК, УМК. Все заседания советов оформляются протоколами. На основании принятых решений вносятся корректировки в соответствующую документацию (учебные планы, договора на практику студентов, положения и т.п.). Информация об изменениях доводится через общий отдел и УМО (в рамках образовательного процесса) до исполнителей.

	Министерство образования и науки Кыргызской Республики	Шифр документа: УК 01	СМК ОМК Бишкекского международного медицинского института РК - 004
	Бишкекский международный медицинский институт		
	СИСТЕМА МЕНЕДЖМЕНТА КАЧЕСТВА		
	Руководство по качеству	стр. 26 из 46	

9.2.4. Изменения требований к продукции и услугам.

При изменении требований к продукции и услугам на заседаниях соответствующих Советов БММИ (УС, СК, УМК, ректората) принимается решение о внесении изменений в деятельность с одновременным внесением поправок в соответствующую документацию и информированием заинтересованных лиц об изменившихся требованиях.

9.3. Проектирование и разработка продукции и услуг.

9.3.1. Общие положения.

В БММИ к процессу проектирования и разработки относится процесс проектирования и разработки основных профессиональных образовательных программ.

9.3.2. Планирование деятельности по проектированию и разработке.

Для выполнения работ по разработке основных профессиональных образовательных программ:

- *устанавливается ответственность и организационно-техническое взаимодействие между участвующими подразделениями и лицами - продолжительность и сложность работ по проектированию и разработке;*
- *внутренние и внешние ресурсы, необходимые для проектирования и разработки услуг (например, аудиторный фонд, фонд пригодных технических средств обучения, кадровый состав, обеспечение научно-методической литературой и др.);*
- *необходимость вовлечения потребителей и пользователей в процесс проектирования и разработки;*
- *документированную информацию, необходимую для демонстрации выполнения требований к проектированию и разработке.*

Проектирование новой образовательной программы включает в себя следующие стадии:

- *принятие решения о необходимости разработки новой образовательной программы (например, на основании анализа рынка труда);*
- *определение перечня мероприятий по разработке новой образовательной программы,*
- *сроков их реализации и ответственных;*
- *проведение работ в соответствии с запланированными мероприятиями, мониторинг и анализ хода их выполнения;*
- *верификация отдельных стадий разработки;*
- *валидация разработанной образовательной программы (результаты первого выпуска).*

9.3.3. Входные данные для проектирования и разработки.

Входными данными для проектирования основной образовательной программы являются:

	Министерство образования и науки Кыргызской Республики	Шифр документа: УК 01	СМК ОМК Бишкекского международного медицинского института РК - 004
	Бишкекский международный медицинский институт		
	СИСТЕМА МЕНЕДЖМЕНТА КАЧЕСТВА		
	Руководство по качеству	стр. 27 из 46	

- *внешние требования - потребности и ожидания потребителей (работодателей, студентов, родителей; ГОС по специальности (направлению);*
- *внутренние требования - потребности и ожидания ППС БММИ; возможности новой образовательной программы в плане укрепления имиджа и репутации академии; требуемый уровень квалификации персонала, аудиторный фонд; достаточность научно-методических материалов.*

9.3.4. Методы управления проектированием и разработкой.

Для обеспечения соответствия образовательной программы требованиям ГОС осуществляется согласование разработанной рабочей программы на кафедральном совещании (утверждается протоколом совещания и выпиской из протокола и тремя рецензиями - внутренней и внешней и от работодателя), передается на рассмотрение УМПК (утверждается протоколом УМПК с выпиской), передается на рассмотрение и утверждение ГУМК.

На заседаниях советов БММИ осуществляется анализ процесса проектирования и разработки образовательной программы для обеспечения уверенности в том, что:

- *разработка осуществляется в соответствии с запланированными мероприятиями;*
- *цели проектирования и разработки достигаются, запланированные ресурсы выделяются и используются целесообразно и эффективно;*
- *предприняты необходимые действия по проблемам в ходе анализа или верификации и валидации;*
- *документация об этих действиях зарегистрирована и сохранена.*

Результаты обсуждений отражаются в протоколах заседаний советов. Затем, решения утверждаются ректором.

9.3.5. Выходные данные проектирования и разработки.

Выходные данные проектирования и разработки включают в себя:

- *информацию о новой образовательной программе для потребителей;*
- *данные о требуемой компетентности персонала, участвующего в процессе реализации новой образовательной программы;*
- *распределение ответственности и полномочий в виде положений о подразделениях и должностных инструкций сотрудников;*
- *необходимые информационные, научно-методические материалы, оборудование, средства оргтехники;*
- *учебно-методические комплексы (УМК) дисциплин в соответствии с требованиями «Положение об учебно-методическом комплексе», содержащие требования к мониторингу и измерению результатов освоения образовательной программы;*

	Министерство образования и науки Кыргызской Республики	Шифр документа: УК 01	СМК ОМК Бишкекского международного медицинского института РК - 004
	Бишкекский международный медицинский институт		
	СИСТЕМА МЕНЕДЖМЕНТА КАЧЕСТВА		
	Руководство по качеству		стр. 28 из 46

- *рабочие программы дисциплин в соответствии с требованиями «Положение об учебно-методическом комплексе» с обязательным указанием набора компетенций выпускника, освоившего образовательную программу.*

9.3.6. Изменения в проектировании и разработке.

Для исключения негативного влияния изменений, сделанных во время или после проектирования и разработки образовательной программы, на заседаниях советов докладывается и обсуждается информация по результатам изменений. Результаты такого анализа фиксируются в протоколе и доводятся до сведения заинтересованных лиц.

9.4. Управление процессами, продукцией и услугами, поставляемыми внешними поставщиками.

В БММИ разработаны нормативные документы, обеспечивающие соответствие процессов, продукции и услуг, поставляемых внешними поставщиками, требованиям академии.

Процедура закупок материальных ресурсов регламентирована соответствующими внешними нормативными документами и внутренними на основе изучения потребностей (Приказ №38 от 15.02.2017 г. «Правила составления и подачи заявок»). Взаимодействие с поставщиками материальных ресурсов, оборудования и техники осуществляет тендерная служба и руководитель по АХЧ. Качество услуг, поставляемых сторонними организациями, проверяется посредством экспертной оценки. Верификация (входной контроль) материальных ресурсов, оборудования и техники осуществляется в процессе эксплуатации.

В рамках СМК БММИ существует аутсорсинговый процесс, то есть переданная деятельность - процесс производственной практики. Управление данным переданным процессом осуществляется в соответствии с «Положением о практике» и заключенными договорами между БММИ и клиническими базами (практик).

Требования к внешним поставщикам, относящиеся:

- *к поставляемым процессам, продукции и услугам;*
- *к компетентности персонала, включая любые требуемые меры подтверждения квалификации;*
- *взаимодействию внешнего поставщика с БММИ;*
- *к применяемым БММИ управлению и мониторингу результатов деятельности внешнего поставщика;*
- *к поставляемой продукции и услугам изложены в договорах.*

9.5. Производство продукции и предоставление услуг.

9.5.1 Управление предоставлением услуг.

В БММИ образовательная деятельность осуществляется в управляемых условиях.

Управляемые условия включают в себя:

	Министерство образования и науки Кыргызской Республики	Шифр документа: УК 01	СМК ОМК Бишкекского международного медицинского института РК - 004
	Бишкекский международный медицинский институт		
	СИСТЕМА МЕНЕДЖМЕНТА КАЧЕСТВА		
	Руководство по качеству		стр. 29 из 46

- *наличие документации, устанавливающей:*
 - *характеристики выпускника, освоившего образовательную программу (набор его компетенций, навыки, умения, знания);*
 - *утвержденные государственные образовательные стандарты (ГОС);*
 - *результаты, которые должны быть достигнуты;*
 - *учебно-методические комплексы дисциплин (УМКД), рабочие программы.*
- *наличие и применение ресурсов для осуществления мониторинга и анализа.*
- *устанавливаются требования к оборудованию в рамках учебного процесса и к средствам проведения мониторинга успеваемости студента;*
- *осуществление на соответствующих стадиях образовательного процесса мониторинга и анализа, который проводится в соответствии с «Положением о проведении промежуточной аттестации студентов Вузов КР», а также в соответствии с требованиями рабочих программ дисциплин;*
- *использование соответствующей инфраструктуры и среды для функционирования процессов (см. раздел 8 настоящего Руководства);*
- *обеспечение кадрового состава требуемой компетенции (осуществляется в соответствии см. разделом 8 настоящего Руководства).*

Указание квалификации педагогических работников приводится в планах распределения нагрузки.

БММИ проводит валидацию образовательного процесса с целью достижения запланированных результатов, которая включает:

- *определенные критерии для анализа и утверждения образовательного процесса (требования государственных образовательных стандартов);*
- *определенный уровень квалификации педагогических работников (должностные инструкции);*
- *применение конкретных методов и процедур (учебно-методические комплексы, методические разработки, рабочие программы учебных дисциплин (курсов), фонды оценочных средств дисциплин (курсов));*
- *соответствующие записи;*
- *повторную валидацию в виде постоянной связи с работодателями. - осуществление действий по предупреждению ошибок, связанных с человеческим фактором.*

Разработка учебно-методических комплексов, методических указаний, рабочих программ учебных дисциплин (курсов), фондов оценочных средств дисциплин (курсов) и их утверждение способствует снижению влияния человеческого фактора на результат образовательной деятельности.

9.5.2 Идентификация и прослеживаемость.

БММИ по ходу осуществления образовательной деятельности осуществляет идентификацию и прослеживаемость результатов мониторинга и анализ выходов по отношению к требованиям путем ведения соответствующих записей в личном деле студента и в его учетной карточке.

	Министерство образования и науки Кыргызской Республики	Шифр документа: УК 01	СМК ОМК Бишкекского международного медицинского института РК - 004
	Бишкекский международный медицинский институт		
	СИСТЕМА МЕНЕДЖМЕНТА КАЧЕСТВА		
	Руководство по качеству	стр. 30 из 46	

Поскольку прослеживаемость является обязательным требованием, студенты идентифицируются по фамилии, имени и отчеству, шифру и номеру группы. Соответствующие записи ведутся и сохраняются в ССД и деканатах.

9.5.3 Собственность потребителей или внешних поставщиков.

В БММИ выделяются две группы потребителей: внутренние (обучающиеся и персонал) и внешние (работодатели, общество).

К собственности обучающихся относятся:

1. *заявления и документы, сданные обучающимися при зачислении (документы о предыдущем образовании, сертификаты ОРТ), а также предъявленные в ходе обучения (медицинские справки, свидетельства о браке, рождении ребенка, справки из органов социальной защиты населения и т.п.);*
2. *результаты интеллектуальной деятельности обучающихся, отражающие итоги вступительных и заключительных испытаний;*
3. *результаты интеллектуальной деятельности обучающихся в период обучения (выполненные обучающимися рефераты, контрольные работы, дневники практики; дневники ординатора);*
4. *результаты интеллектуальной деятельности обучающихся по выполнению ими заключительных аттестационных и квалификационных работ (курсовых, историй болезни, диссертаций);*
5. *свидетельства и удостоверения, полученные обучающимися в процессе обучения (дипломы, грамоты, благодарственные письма и т.п.);*
6. *результаты интеллектуальной деятельности обучающихся, отражающие итоги научно-исследовательской работы обучающихся (тезисы докладов, научные статьи).*

К собственности персонала относится:

1. *личное дело работника;*
2. *интеллектуальная собственность (научные разработки, учебные пособия, учебные материалы и т.д.);*
3. *документы, предоставленные при приеме на работу.*

К собственности работодателей относится:

1. *оборудование, предоставляемое для прохождения практики;*
2. *оборудование, предоставляемое для обучения;*
3. *документы, предоставляемые обучающимся при прохождении преддипломной практики.*

Для сохранения соответствия обучающихся установленным требованиям в БММИ предусмотрены мероприятия по сохранению всех документов, необходимых для обучения и воспитания (рабочие учебные планы, рабочие программы дисциплин и т.д.); предоставлены услуги по обеспечению здоровья, питания; мероприятия по обеспечению безопасности; предоставляется жилье для иногородних обучающихся.

При установке оборудования в подразделениях учитываются условия их работы, указанные в технической документации, а также определяется

	Министерство образования и науки Кыргызской Республики	Шифр документа: УК 01	СМК ОМК Бишкекского международного медицинского института РК - 004
	Бишкекский международный медицинский институт		
	СИСТЕМА МЕНЕДЖМЕНТА КАЧЕСТВА		
	Руководство по качеству	стр. 31 из 46	

персонал, который будет осуществлять его техническое обслуживание и эксплуатацию.

Техническое обслуживание оборудования осуществляется специально подготовленным персоналом. В случае выхода из строя оборудование изымается из обращения и подвергается ремонту.

9.5.4 Сохранение.

Сохранение соответствия поддерживается путём выполнения требований, касающихся текущего и итогового контроля степени овладения требуемыми компетенциями.

Требования заложены в нормативных документах БММИ: «Положение о зачетной неделе и экзаменационной сессии в БММИ», «Положение о модульно-рейтинговой системы оценки успеваемости студентов в БММИ», «Положение о проведении текущего контроля и промежуточной аттестации студентов вузов КР», «Положение о порядке восстановления и перевода студентов БММИ» и т.д.

После выпуска сохранение соответствия компетентности студентов требованиям осуществляется путем:

- *подготовки кадров высшей квалификации (аспирантура, докторантура);*
- *осуществления послевузовской подготовки (интернатура, клиническая ординатура);*
- *осуществления дополнительного образования (повышение квалификации, профессиональная переподготовка).*

9.5.5 Управление изменениями.

При реализации учебного процесса неизбежно возникают ситуации, когда необходимо внести корректировки. В БММИ, на заседаниях кафедр, а также при проведении заседаний советов проводится анализ изменений.

Для обеспечения постоянного соответствия требованиям в БММИ сохраняется документация, описывающая результаты анализа изменений, сведения о должностных лицах, внесших изменения, и все необходимые действия, являющиеся результатом анализа.

Такие изменения отражены в протоколах заседаний кафедр, советов, в соответствующих учебных планах, рабочих программах дисциплин, фондах оценочных средств и другой документации по учебному процессу.

9.6 Выпуск услуг.

В БММИ имеются мероприятия на соответствующих этапах обучения в целях верификации выполнения требований к образовательной деятельности. Верификация проводится путем промежуточного контроля и аттестации в соответствии с требованиями внутренних нормативных документов: «Положение о зачетной неделе и экзаменационной сессии в БММИ», «Положение о модульно-рейтинговой системы оценки успеваемости студентов в БММИ», «Положение о проведении текущего контроля и

	Министерство образования и науки Кыргызской Республики	Шифр документа: УК 01	СМК ОМК Бишкекского международного медицинского института РК - 004
	Бишкекский международный медицинский институт		
	СИСТЕМА МЕНЕДЖМЕНТА КАЧЕСТВА		
	Руководство по качеству	стр. 32 из 46	

промежуточной аттестации студентов вузов КР», «Положение о порядке восстановления и перевода студентов БММИ» и т.д.

Выпуск студента не в полном объеме освоившего образовательную программу, невозможен до тех пор, пока не завершена реализация всех запланированных мероприятий с удовлетворительными результатами.

Ответственность за достоверность результатов процесса обучения несут ППС, проводящие мониторинг успеваемости и аттестацию по дисциплине.

В качестве документации, содержащей свидетельства, демонстрирующие соответствие уровня компетентности выпускника установленным требованиям, выступают записи в зачетной ведомости и зачетной книжке, а при окончательном выпуске - подлинник диплома с приложением и печатями, подписанные ректором БММИ, а также иные документы об образовании (удостоверения, сертификаты, свидетельства), подписанные ректором БММИ. На подпись ректора БММИ в обязательном порядке ставится гербовая печать. Подпись ректора и печать в документе об образовании удостоверяет факт его регистрации и контроля.

В образовательной организации ведется строгий учет документов об образовании, выданных по окончании обучения.

9.7 Управление несоответствующими результатами процессов.

Под несоответствующими результатами процессов в БММИ понимается:

- *отчисленный по инициативе БММИ студент до завершения освоения образовательной программы;*
- *студент, полностью завершивший теоретический курс обучения, но не прошедший итоговую государственную аттестацию.*

БММИ обеспечивает идентификацию несоответствующего результата процесса в учетной карточке студента.

10. ОЦЕНКА РЕЗУЛЬТАТОВ ДЕЯТЕЛЬНОСТИ.

10.1. Мониторинг, измерение, анализ и оценка.

10.1.1. Общие положения.

При проведении анализа работы в БММИ установлено:

- *что должно подлежать мониторингу и измерениям;*
- *методы мониторинга, измерения, анализа и оценки, необходимые для обеспечения достоверных результатов;*
- *сроки проведения мониторинга и измерений;*
- *сроки анализа и оценки результатов мониторинга и измерений.*

Ежегодно проводится оценка результатов деятельности и результативность системы менеджмента качества на заседаниях совета по качеству. Вся полученная в ходе проведения мониторинга и анализа информация фиксируется в протоколах заседаний советов и регистрируется,

	Министерство образования и науки Кыргызской Республики	Шифр документа: УК 01	СМК ОМК Бишкекского международного медицинского института РК - 004
	Бишкекский международный медицинский институт		
	СИСТЕМА МЕНЕДЖМЕНТА КАЧЕСТВА		
	Руководство по качеству		стр. 33 из 46

и сохраняется в соответствие с требованиями процедуры «Управление документированной информацией»

Мониторинг и измерение продукции осуществляется на всех стадиях образовательного процесса:

- *при приеме студентов (результаты сдачи вступительных экзаменов и/или результаты ОРТ и т.п.)*
- *в процессе обучения (например, документацией являются результаты зачетно-экзаменационных сессий в соответствии с «Положение о проведении текущего контроля и промежуточной аттестации студентов вузов КР»;*
- *по завершению всех запланированных мероприятий (например, в соответствии с «Положением об итоговой государственной аттестации выпускников»).*

Свидетельством освоения выпускником образовательной программы в полном объеме являются протоколы итоговой государственной аттестации и приложения к дипломам об образовании и/или о профессиональной переподготовке.

Мониторинг и измерение процессов системы менеджмента качества образовательной организации осуществляют руководители процессов. Результаты деятельности анализируются на ректорате, заседаниях ученых советов.

Если запланированные результаты не достигнуты, осуществляются действия для достижения запланированных результатов через коррекции и/или корректирующие действия в соответствии с требованиями процедуры «Управление несоответствиями».

Анализ результативности процессов системы менеджмента качества проводится 1 раз в год при проведении анализа со стороны руководства (см. п. 9.3).

10.1.2 Удовлетворенность потребителей.

Для получения достоверной информации и выработки мероприятий по улучшению деятельности вуза осуществляются необходимые действия по мониторингу и измерению удовлетворенности и ожиданий потребителей.

Удовлетворение потребностей всех заинтересованных сторон является основной задачей, установленной Политикой обеспечения качества образования и одним из критериев результативности СМК.

В БММИ используются следующие методы получения и оценки информации об удовлетворенности потребителей:

- *анкетирование;*
- *сбор и анализ публикаций в СМИ, рекламаций и отзывов потребителей;*
- *информации, поступающей на электронную почту и т.д.*

Рассмотрение результатов оценки удовлетворенности потребителей осуществляется при анализе со стороны руководства.

	Министерство образования и науки Кыргызской Республики	Шифр документа: УК 01	СМК ОМК Бишкекского международного медицинского института РК - 004
	Бишкекский международный медицинский институт		
	СИСТЕМА МЕНЕДЖМЕНТА КАЧЕСТВА		
	Руководство по качеству	стр. 34 из 46	

Разработаны следующие документы:

- *Руководство по мониторингу и оценке образовательного процесса (внутренний аудит);*
- *Руководство по бально-рейтинговой оценке (контроль образовательного процесса).*

10.1.3 Анализ и оценка.

Полученная в ходе мониторинга и измерения информация анализируется и оценивается. Результаты анализа используются для оценки:

- *соответствия продукции и услуг;*
- *степени удовлетворенности потребителей;*
- *результатов деятельности и результативности системы менеджмента качества;*
- *успешности планирования;*
- *результативности действий, предпринятых в отношении рисков и возможностей;*
- *результатов деятельности внешних поставщиков;*
- *потребности в улучшениях системы менеджмента качества.*

Результаты анализа включаются в отчеты руководства.

10.2 Внутренний аудит.

Для получения объективной информации по соответствию СМК требованиям ГОС, ISO 9001, ISO 45001 и ISO 2100, установленным в документах СМК и оценке результативности и пригодности, в БММИ не реже одного раза в год проводятся внутренние аудиты.

Мониторинг и оценка образовательного процесса в БММИ регламентируется нормативным документом БММИ «Руководство по мониторингу и оценке образовательного процесса БММИ».

10.3 Анализ со стороны руководства.

10.3.1 Общие положения.

Для обеспечения удовлетворенности потребителей, подтверждения уверенности в пригодности и результативности СМК и оценке достижения Политики и целей обеспечения качества образования руководство БММИ периодически не реже одного раза в год проводит анализ действенности СМК.

Анализ со стороны руководства осуществляется на заседаниях ректората, УС и СК. При этом рассматриваются:

- *реализация целей в области качества;*
- *результаты внутренних аудитов СМК;*
- *результаты оценки удовлетворенности потребителей;*
- *результаты корректирующих действий;*

	Министерство образования и науки Кыргызской Республики	Шифр документа: УК 01	СМК ОМК Бишкекского международного медицинского института РК - 004
	Бишкекский международный медицинский институт		
	СИСТЕМА МЕНЕДЖМЕНТА КАЧЕСТВА		
	Руководство по качеству	стр. 35 из 46	

- предложения по улучшению.

Результаты анализа со стороны руководства документируются в виде протоколов заседания ректората, УС, СК и учитываются как данные по качеству.

В БММИ разработана процедура «Анализ результатов образовательной деятельности БММИ».

10.3.2 Входные данные анализа со стороны руководства.

Анализ со стороны руководства включает в себя рассмотрение следующей информации:

- *анализ выполнения плана мероприятий на год;*
- *информацию о результатах деятельности и результативности системы менеджмента качества, включая тенденции, относящиеся к:*
 - *удовлетворенности потребителей;*
 - *степени достижения целей в области качества;*
 - *показателям результативности;*
 - *соответствие образовательных услуг требованиям (результаты итоговой аттестации);*
 - *проведение мероприятий по улучшению и развитию системы менеджмента качества и вуза в целом;*
 - *несоответствиям и корректирующим действиям;*
 - *результатам деятельности внешних поставщиков.*
- *достаточности ресурсов;*
- *результативности действий, предпринятых в отношении рисков и возможностей (см. п. 7.1 настоящего руководства);*
- *рекомендаций и возможностей по улучшению.*

Ежегодно руководители подразделений предоставляют руководству информацию о результатах деятельности для проведения анализа в виде отчетов по направлениям деятельности.

Первый проректор по учебно-воспитательной работе отражает вопросы по функционированию СМК и реализации Стратегии развития БММИ в ежегодных отчетах на УС БММИ, ректорате.

10.3.3 Выходные данные анализа со стороны руководства.

Выходные данные анализа со стороны руководства включают в себя решения и действия, относящиеся к:

- *возможностям для улучшения;*
- *любым необходимым изменениям системы менеджмента качества;*
- *определению потребностей в ресурсах.*

Выходные данные анализа со стороны руководства оформлены в виде «Плана мероприятий по реализации стратегии развития БММИ».

Протоколы СК по анализу системы менеджмента качества, презентации и отчеты по реализации стратегии БММИ со стороны

	Министерство образования и науки Кыргызской Республики	Шифр документа: УК 01	СМК ОМК Бишкекского международного медицинского института РК - 004
	Бишкекский международный медицинский институт		
	СИСТЕМА МЕНЕДЖМЕНТА КАЧЕСТВА		
	Руководство по качеству	стр. 36 из 46	

руководства являются регистрируемой и сохраняемой документированной информацией. Ответственность за сбор информации для анализа системы менеджмента качества несет секретарь СК, заведующий ОМК.

11. УЛУЧШЕНИЕ.

11.1 Общие положения.

11.1.1. Постоянное улучшение деятельности и повышение результативности.

СМК является одним из основных положений Политики обеспечения качества образования БММИ.

Деятельность по постоянному улучшению реализуется посредством установления и достижения целей в области качества, анализа данных, результатов внутренних аудитов, оценки возможных рисков, а также анализа со стороны руководства.

11.2 Несоответствия и корректирующие действия.

При появлении несоответствий, в том числе связанных с претензиями, предпринимаются действия, адекватные последствиям выявленных несоответствий в соответствии с требованиями документированной процедуры «Управление несоответствиями» (см. СМК-ДП УНКД-02-003-2024).

11.3 Постоянное улучшение.

БММИ постоянно улучшает адекватность и результативность системы менеджмента качества. Руководство БММИ рассматривает постоянное улучшение, как свою стратегическую цель, направленную на обеспечение удовлетворенности потребителей. Регулярно рассматриваются и анализируются результаты анализа и оценки (рейтинг образовательных организаций в Национальном рейтинге государственных вузов, Независимом Рейтинге вузов КР (НААР), выходные данные анализа со стороны руководства, результаты проведения внутренних и внешних аудитов, результаты выполнения корректирующих и предупреждающих действий, чтобы определить, имеются ли потребности или возможности, требующие рассмотрения в качестве мер по постоянному улучшению.

12. УПРАВЛЕНИЕ РУКОВОДСТВОМ ПО КАЧЕСТВУ.

12.1. Учет и рассылка.

Нумерация пунктов РК соответствует разделам ГОС, ISO 9001, ISO 45001 и ISO 2100 «Системы менеджмента качества. Требования».

РК является нормативным документом внутреннего пользования и не подлежит предъявлению другим организациям или лицам, кроме как по разрешению руководства вуза.

	Министерство образования и науки Кыргызской Республики	Шифр документа: УК 01	СМК ОМК Бишкекского международного медицинского института РК - 004
	Бишкекский международный медицинский институт		
	СИСТЕМА МЕНЕДЖМЕНТА КАЧЕСТВА		
	Руководство по качеству	стр. 38 из 46	

14. СВЕДЕНИЯ О ДОКУМЕНТЕ. ПРИЛОЖЕНИЯ.

Приложение А: «Перечень процессов СМК БММИ»

Перечень процессов системы менеджмента качества БММИ

Процессы ответственности руководства	1.1	Карта процесса «Разработка стратегии развития ОО и политики в области качества».
	1.2	Карта процесса «Планирование создания, поддержания и улучшения СМК».
	1.3	Карта процесса «Анализ СМК».
	1.4	Карта процесса «Управление документацией».
	1.5	Карта процесса «Управление записями».
Процессы жизненного цикла образовательной услуги	2.1	Карта процесса «Прием в ОО».
	2.2	Карта процесса «Проектирование ОП».
	2.3	Карта процесса «Процесс обучения».
	2.4	Карта процесса «Внеурочная деятельность».
	2.5	Карта процесса «Формирование ИОТ обучающегося с ОВЗ».
	2.6	Карта процесса «Итоговая аттестация обучающихся».
	2.7	Карта процесса «Методическая деятельность».
Процессы менеджмента ресурсов	3.1	Карта процесса «Менеджмент персонала».
	3.2	Карта процесса «Управление инфраструктурой»
	3.3	Карта процесса «Управление производственной средой».
	3.4	Карта процесса «Управление информационной средой».
	3.5	Карта процесса «Управление финансовыми ресурсами».
	3.6	Карта процесса «Закупки и взаимодействие с поставщиками».
Процессы измерения, анализа и улучшения	4.1	Карта процесса «Мониторинг образовательной услуги»
	4.2	Карта процесса «Мониторинг процессов СМК».
	4.3	Карта процесса «Внутренние аудиты СМК».
	4.4	Карта процесса «Корректирующие и предупреждающие действия».
	4.5	Карта процесса «Управление несоответствиями».

	Министерство образования и науки Кыргызской Республики	Шифр документа: УК 01	СМК ОМК Бишкекского международного медицинского института РК - 004
	Бишкекский международный медицинский институт		
	СИСТЕМА МЕНЕДЖМЕНТА КАЧЕСТВА		
	Руководство по качеству	стр. 39 из 46	

Приложение Б

Обобщенная карта процессов системы менеджмента качества

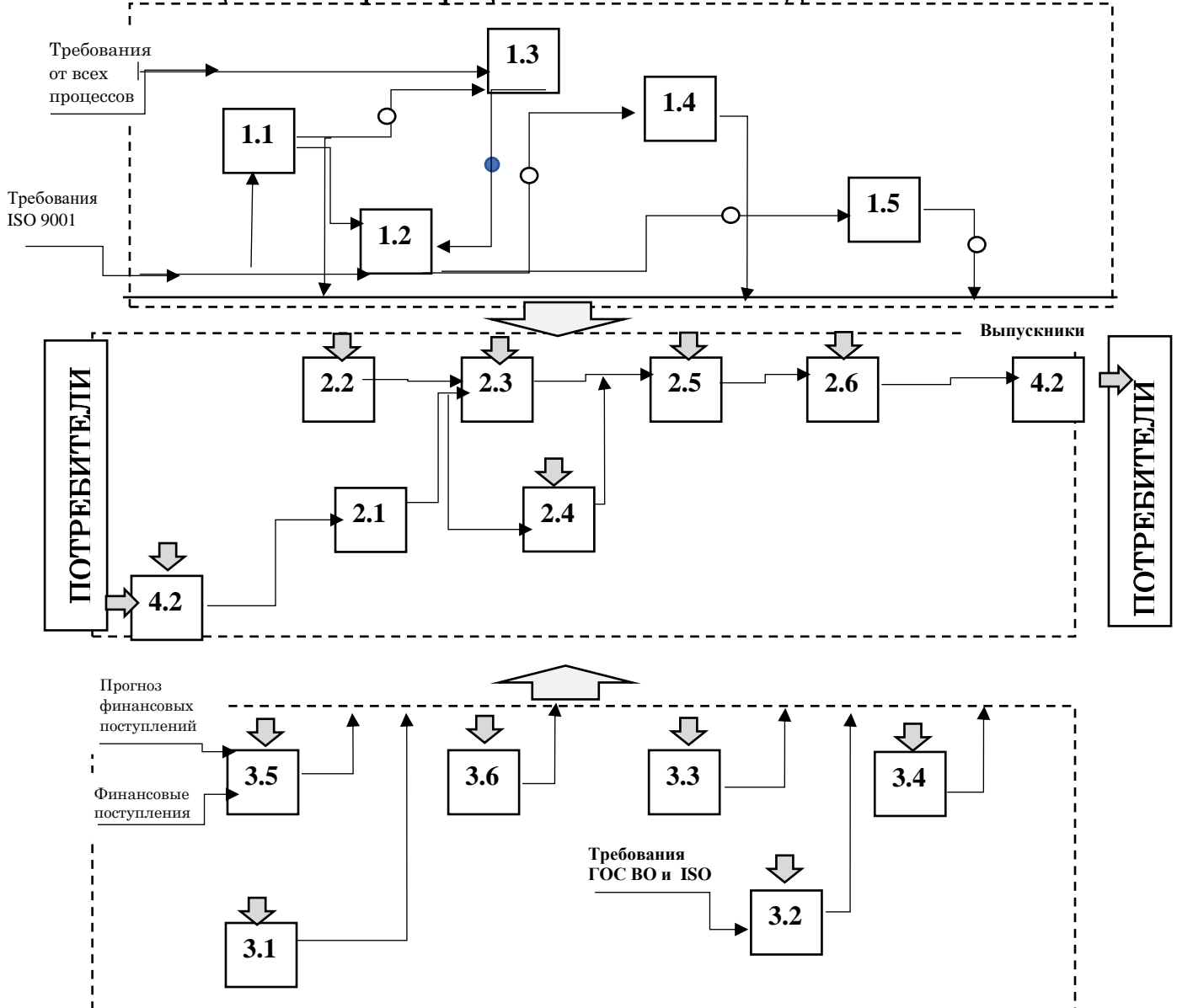

	Министерство образования и науки Кыргызской Республики	Шифр документа: УК 01	СМК ОМК Бишкекского международного медицинского института РК - 004
	Бишкекский международный медицинский институт		
	СИСТЕМА МЕНЕДЖМЕНТА КАЧЕСТВА		
	Руководство по качеству	стр. 40 из 46	

Приложение В

ПОЛИТИКА БИШКЕКСКОГО МЕЖДУНАРОДНОГО МЕДИЦИНСКОГО ИНСТИТУТА В ОБЛАСТИ КАЧЕСТВА.

Политика в области качества формируется и периодически пересматривается на основании следующих компонентов:

- стратегии, зафиксированной в стратегическом плане развития;
- текущих результатов анализа удовлетворенности потребителей образовательной услуги и других заинтересованных сторон;
- информации о результатах функционирования СМК БММИ за предыдущие периоды.

Руководство БММИ формирует миссию, видение и разрабатывает стратегию развития, которая отражает все виды деятельности Бишкекского международного медицинского института. На основе стратегии развития разрабатывается стратегия развития в области качества и формулируется политика в области качества.

МИССИЯ Бишкекского международного медицинского института.

Подготовка врачей, адаптированных к вызовам меняющегося мира, формирующих ответственное отношение людей к своему здоровью. Главную цель, которую ставит перед собой БММИ, можно определить как создание комплекса условий для «раскрытия способностей каждого студента, воспитания порядочного и патриотичного человека в духе гуманности и милосердия, личности, готовой к жизни в высокотехнологичном, конкурентном мире».

ВИДЕНИЕ Бишкекского международного медицинского института.

Бишкекский международный медицинский институт видится как ВУЗ, завоевавший международное признание с исключительной деловой репутацией, обеспечивающий высокий уровень подготовки лидеров в области медицины и медицинских исследований, отличающихся высоким профессионализмом, конкурентоспособностью на международном уровне, придерживающихся принципов альтруизма и ориентации на потребности сообществ!

Актуальными ориентирами для развития системы педагогической деятельности коллектива Бишкекского международного медицинского института являются:

- обеспечение доступности образования;
- обеспечение профессионального уровня качества образования;
- «воспитание, социально-педагогическая поддержка становления и развития высоконравственного, ответственного, творческого, инициативного, компетентного человека»
- создание условий для развития и поддержки талантливой молодежи, развития потенциала личности и его реализации в обучении;

	Министерство образования и науки Кыргызской Республики	Шифр документа: УК 01	СМК ОМК Бишкекского международного медицинского института РК - 004
	Бишкекский международный медицинский институт		
	СИСТЕМА МЕНЕДЖМЕНТА КАЧЕСТВА		
	Руководство по качеству	стр. 41 из 46	

- *использование в образовательном процессе современных образовательных технологий.*

СТРАТЕГИЯ РАЗВИТИЯ Бишкекского международного медицинского института.

Главной стратегической целью политики в области качества является подготовка врача, конкурентоспособного профессионала, ориентированного на сообщества и приверженного к обучению в течение всей жизни. Принципиальным является достижение высокого качества выпускников, направленное на полное удовлетворение требований всех заинтересованных сторон.

К числу важных элементов развития Бишкекского международного медицинского института относятся:

- *достичь высокого качества образовательной деятельности до уровня лучших ВУЗов страны и войти в международные рейтинги ведущих зарубежных медицинских школ.*
- *создать эффективную систему управления качеством обучения в соответствии с принципами стратегического менеджмента EFQM.*
- *расширить рынок медицинских образовательных услуг с привлечением абитуриентов из стран дальнего зарубежья благодаря международному сотрудничеству и внешним связям.*
- *внедрить эффективную модель партнерства на основе реализации сотрудничества со всеми заинтересованными сторонами (сотрудники, студенты, родители, выпускники, работодатели, профессиональное сообщество, органы управления и общество в целом).*
- *создать современную виртуальную клинику и многопрофильную больницу с внедрением собственных научных достижений по профилактике неинфекционных заболеваний продвигая концепцию снижения вреда.*
- *создать современную инфраструктуру института, соответствующую стратегическим целям развития.*

При этом, БМИИ акцентирует на:

- *создании программ учебных курсов, расширяющих знания студентов как по отдельным дисциплинам, так и по профильным областям;*
- *укреплении системы предпрофильной ориентации, позволяющая снизить вероятность ошибок в выборе дальнейшей траектории получения профессионального образования.*

Миссия, видение и политика БМИИ в области качества четко сформулированы и доведены до сведения сотрудников, партнеров и других заинтересованных сторон. Политика в области качества оформлена отдельным документом (СМК-УК ПОК-01-002-2024).

	Министерство образования и науки Кыргызской Республики	Шифр документа: УК 01	СМК ОМК Бишкекского международного медицинского института РК - 004
	Бишкекский международный медицинский институт		
	СИСТЕМА МЕНЕДЖМЕНТА КАЧЕСТВА		
Руководство по качеству		стр. 42 из 46	

Приложение 1: «Схема взаимодействия процессов СМК БММИ»



	Министерство образования и науки Кыргызской Республики	Шифр документа: УК 01	СМК ОМК Бишкекского международного медицинского института РК - 004
	Бишкекский международный медицинский институт		
	СИСТЕМА МЕНЕДЖМЕНТА КАЧЕСТВА		
	Руководство по качеству	стр. 43 из 46	

Приложение № 2: «Реестр процессов СМК БММИ»

Утвержден приказом ректора
№ 3 от 15.01.2024 г.

№	Наименование процесса	Владелец процесса	Структурные подразделения, участвующего в процессе		
1. Процессы управленческой деятельности руководства					
1.1.	Стратегическое планирование и международная деятельность	Ректор, первый проректор	ОМК, ОМС	Структурные подразделения	Кафедры
1.2.	Анализ результатов образовательной деятельности БММИ	Первый проректор	ОМК, УМО	Деканат	Кафедры
1.3.	Планирование и совершенствование СМК	Ректор, первый проректор	ОМК, УМО	Деканат	Кафедры
2. Процессы жизненного цикла (основные)					
2.1.	Изучение рынка медицинского образования и анализ удовлетворенности потребителя	Проректор по ЛНР	ОМК	Деканат	Выпускающие кафедры
2.2.	Проектирование, разработка и реализация ООП	Проректор по ЛНР	УМО	УМКД	Кафедры
2.3.	Научно-инновационная, лечебная деятельность и подготовка кадров высшей квалификации	Проректор по НЛНР	ОНИ	ОРЧР	Кафедры
2.4.	Прием студентов	Председатель приемной комиссии	Приемная комиссия	Деканат	Кафедры
2.5.	Последипломное образование	Проректор по ЛНР	Деканат	Деканат	Кафедры

	Министерство образования и науки Кыргызской Республики	Шифр документа: УК 01	СМК ОМК Бишкекского международного медицинского института РК - 004
	Бишкекский международный медицинский институт		
	СИСТЕМА МЕНЕДЖМЕНТА КАЧЕСТВА		
Руководство по качеству		стр. 44 из 46	

2.6.	Контроль учебного процесса	Первый проректор	УМО	Деканат	Кафедры
2.7.	Воспитательная и внеучебная деятельность	Первый проректор	УМО	Деканат	Кафедры
3. Вспомогательные процессы					
3.1.	Управление персоналом	Ректор	ОРЧР, ОРЧР по СТД, ОРЧР по НПС и АУИ	Деканат	Кафедры
3.2.	Управление инфраструктурой и образовательной средой	Первый проректор	ОМК, ДР, УМО	СП, деканат	Кафедры
3.3.	Управление документацией и информационной средой	Ректор	ОРЧР, ОРД ОМК, ДР	СП, деканат	Кафедры
3.4.	Материально-техническое обеспечение и управление производственной средой	Ректор	ДР, ФЭО	СП, деканат	Кафедры
4. Измерение, анализ и улучшение в рамках основных и вспомогательных процессов					
4.1.	Мониторинг, измерение и анализ процессов	Первый проректор	ОМК		
4.2.	Управление несоответствиями	Первый проректор	ОМК		
4.3.	Улучшение процессов	Первый проректор	ОМК		

	Министерство образования и науки Кыргызской Республики	Шифр документа: УК 01	СМК ОМК Бишкекского международного медицинского института РК - 004
	Бишкекский международный медицинский институт		
	СИСТЕМА МЕНЕДЖМЕНТА КАЧЕСТВА		
	Руководство по качеству	стр. 45 из 46	

Приложение 3: «Организационная структура БММИ»

ОДОБРЕНО
Решением Ученого Совета
Протокол № 6
от 26.01. 2024 г.

СОГЛАСОВАНО
Совет по качеству
Протокол № 6
от 24.01. 2024 г.

УТВЕРЖДАЮ
Ректор,
д.м.н., профессор
Самигуллина А.Э.

Приказ № 3.1 от 29.01.2024 г.

Организационная структура Бишкекского международного медицинского института

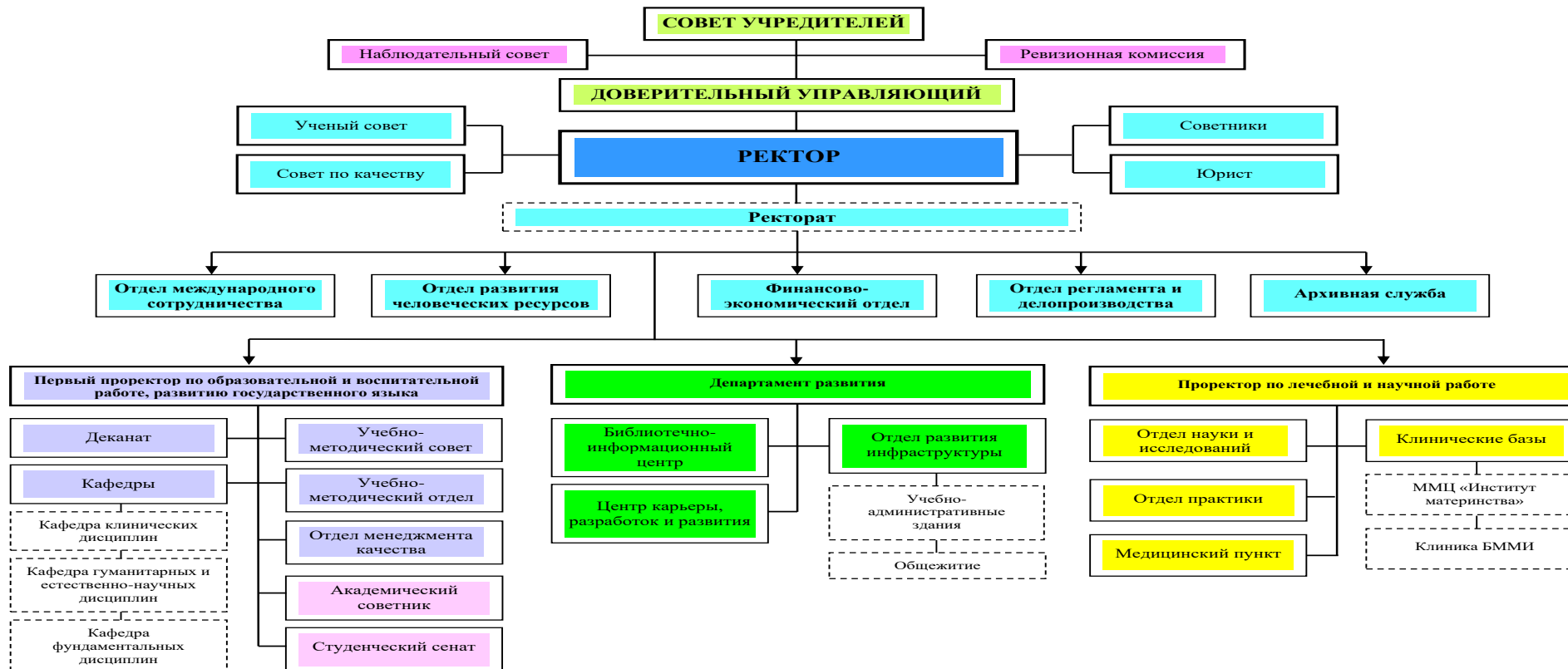

	Министерство образования и науки Кыргызской Республики	Шифр документа: УК 01	СМК ОМК Бишкекского международного медицинского института РК - 004
	Бишкекский международный медицинский институт		
	СИСТЕМА МЕНЕДЖМЕНТА КАЧЕСТВА		
Руководство по качеству		стр. 46 из 46	

Приложение 4: «организационная структура СМК БММИ»

ОРГАНИЗАЦИОННАЯ СТРУКТУРА СИСТЕМЫ МЕНЕДЖМЕНТА КАЧЕСТВА БММИ

Определение Политики в области качества образования, принятие решений по принципиальным вопросам развития СМК

Стратегическое планирование, определение Политики в области качества образования. Обеспечение ресурсами

Принятие решений по разработке, внедрению, результативному функционированию и улучшению СМК

Организация, координация и контроль реализации СМК

Разработка, внедрение и совершенствование СМК, аналитическая работа и документирование СМК

Реализация работ по СМК

